

ATENÇÃO/ ATTENTION/ ATENCIÓN:

- Nunca apóie a área esmaltada da louça sobre superfícies abrasivas.
- Never rest the glazed portion of the china over abrasive surfaces.
- Nunca apoiar el área esmaltada del lavatorio sobre superficies abrasivas.
- Se, durante o transporte, manuseio ou instalação, ocorrer algum acidente causando rachaduras ou trincas, a louça deverá ser inutilizada.
- If, during the transportation, handling, or installation, occurs any accident causing cracks or splits, the china should no longer be suitable for used.
- Si durante el transporte o instalación ocurrir algún accidente que cause rajaduras, el lavatorio deberá ser inutilizado.

Atenção/ Attention/ Atención:

Para uma perfeita instalação do produto, seguir sugestão de medidas de instalação abaixo. Conforme Fig. 1. (Medidas em mm)
 For a perfect installation of the product, follow the instructions below. According to Figure 1. (Measurements in mm)

Para una perfecta instalación del producto, seguir las medidas de instalación señaladas abajo. De acuerdo a la Fig. 1. (Medidas en mm)

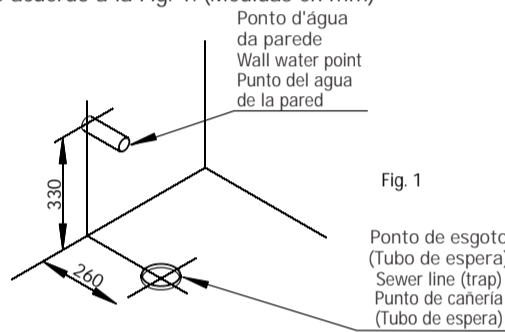

- 1** Cortar o tubo de espera do esgoto, deixando-o no máximo com 10mm do piso. Conforme Fig. 2.
 Cut sewer trap tube, leaving it at a maximum of 10mm from the flooring. According to Figure 2.
 Cortar el tubo de espera de la cañería, dejándolo con 10mm máximo del piso. De acuerdo a la Fig. 2.

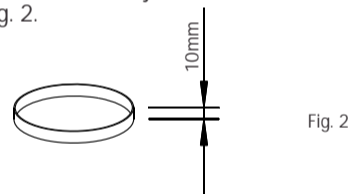

- 2** Instalar o tubo de ligação na parede, posicionar a bacia no local de instalação, medir e cortar o tubo de ligação para entrada d'água no comprimento necessário.
 Install the connection tube to the wall, position the basin in its installation location, measure and cut to the necessary size the water entrance connection tube.
 Instalar el tubo de conexión en la pared, posicionar el sanitario en el local de instalación, medir y cortar el tubo de conexión para la entrada del agua con la medida necesaria.

- 3** A FIXAÇÃO SP.121.01 NÃO ACOMPANHA O PRODUTO.
 Posicione a bacia no local de instalação, trace no piso uma linha em todo o contorno da base da louça, marque também no piso a posição dos furos de fixação da bacia (Fig. 3). Retire a bacia e ligue as duas marcações referentes a fixação com uma reta. Medir 40mm a partir da linha de contorno da bacia, sobre a linha de fixação e marcar. Furar o local demarcado com uma broca de 10mm e inserir a bucha S10C (item 1). (Fig. 4).
 THE SP.121.01 FITTING DOES NOT COME WITH THE PRODUCT.
 With the basin in its installation location, draw a line around the external lateral surface of the basin and mark the flooring according to the center of the fixing holes (Fig. 3). Remove the basin, extend the reference lines to the fitting holes; measure 40mm in the direction of the sewer line and mark the floor (Fig. 4); Drill a hole at the demarcated location with a drill bit of 10mm and insert the S10C bushing (item 1). (Fig. 4).

LA FIJACIÓN SP.121.01 NO ACOMPAÑA EL PRODUCTO.
 Posicionar el sanitario en el local de instalación, diseñar una línea en el piso contornando toda la lateral externa del sanitario y marcar el piso de acuerdo con el centro de los agujeros de fijación (Fig. 3). Retirar el sanitario, prolongar las líneas referentes a los agujeros de fijación, medir 40mm en dirección al punto de alcantarilla y marcar el piso (Fig 4). Romper el local señalado con un taladro de 10mm e introducir el buje S10C (item 1). (Fig. 4).

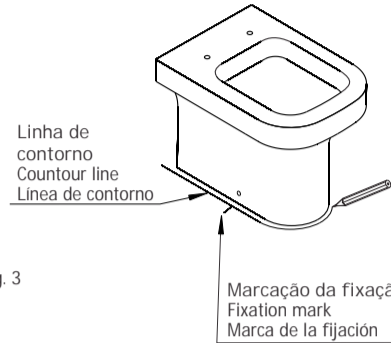

Fig. 3

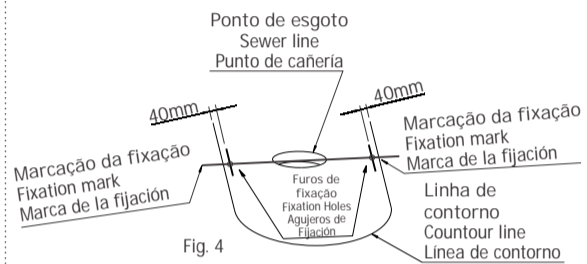

Fig. 4

4 PARA ESTA OPERAÇÃO O LOCAL DE INSTALAÇÃO DEVE ESTAR ISENTO DE UMIDADE E POEIRA.

Moldar o anel de vedação AV90 (vendido separadamente) no tubo de esgoto no piso de modo que o guia plástico fique voltado para baixo e aplicar um cordão fino de silicone a uma distância de 5mm, na parte interna da linha desenhada. (Fig. 5)

FOR THIS OPERATION, THE LOCATION OF INSTALLATION SHOULD BE FREE OF HUMIDITY AND/OR DUST.

Mold the Decanel AV90 (sold separately) to the sewer trap tube, in a way that the plastic guide stays downwards and apply a thin bead of silicone at a distance of 5mm inside the drawn line. (Fig. 5).

PARA ESTA OPERACIÓN, EL LOCAL DE INSTALACIÓN DEBE ESTAR LIBRE DE HUMEDAD Y/O POLVO.

Moldear el Decanel (vendido separadamente) en el tubo de espera de la cañería, de modo que el guía plástico quede hacia abajo y aplique un cordón delgado de silicona a una distancia de 5 mm en el interior de la línea dibujada. (Fig. 5).

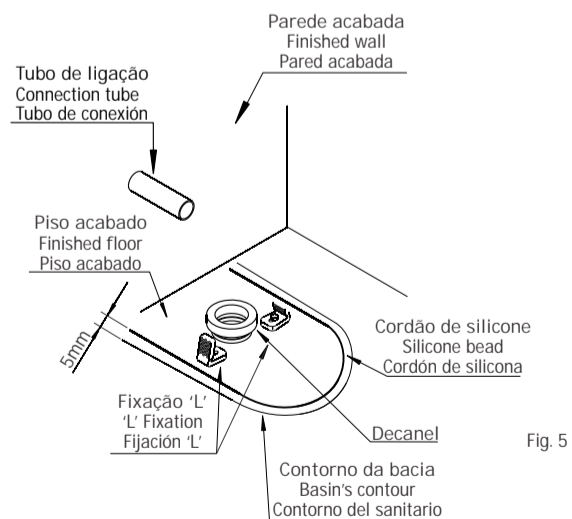

Fig. 5

5 Encaixar a louça no tubo de ligação e em seguida fixe-a no piso, de modo que os furos laterais coincidam com o suporte "L" e pressione-a (efetuar esta operação com a ajuda de outra pessoa) (Fig. 6).

Com a bacia na posição, fixe-a com o parafuso de fixação lateral e a bucha plástica (itens 5 e 6), e colocar os acabamentos (itens 7) (Fig. 7). Remova o excesso de silicone no contorno da bacia.

Obs.: Para melhor fixação da bacia no piso, rosquear o parafuso (item 5) apontando para baixo (Fig. 7).

Fit the ware to the connection tube and subsequently fit it on the floor, so that the lateral holes match with the "L" support, and pressure it (do this operation with the help of another person) (Fig. 6).

With the basin in its position, fit it with the lateral fitting screw and the plastic bushing (items 5 and 6), and place the finishing (item 7) (Fig. 7). Remove the excess of silicone around the contour of the basin.

Obs.: For better fitting of the basin to the floor, tighten the screw (item 5) facing downwards (Fig. 7).

Encaje la loza en el tubo de conexión y enseguida fijela en el piso, de modo que los agujeros laterales coincidan con el soporte "L" y presionela (efetuar esta operación con la ayuda de otra persona) (Fig. 6).

Con el sanitario en la posición, fijelo con el tornillo de fijación lateral y el buje plástico (itens 5 y 6), y colocar los acabamientos (itens 7) (Fig. 7). Quite el exceso de silicona alrededor del sanitario.

Obs.: Para mejor fijación del sanitario en el piso, enroscar el tornillo (item 5) apuntando hacia abajo (Fig. 7).

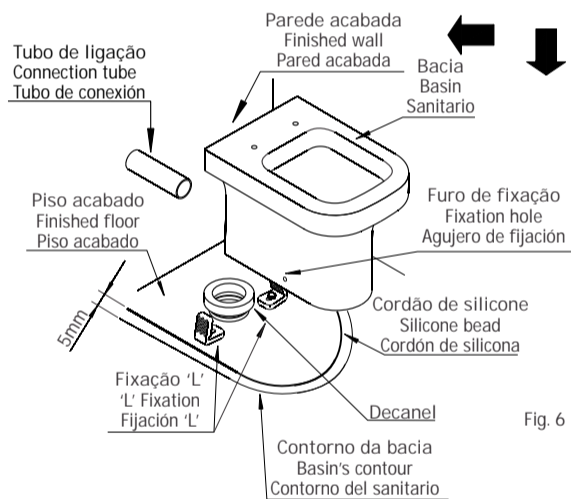

Fig. 6

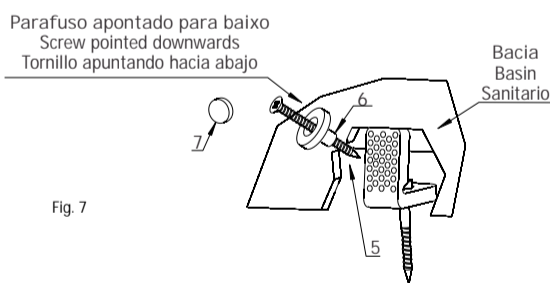

Fig. 7

6 Bacia montada (Fig. 8). Antes de considerar terminada a instalação, testar sua estanqueidade.

Assembled basin (Fig. 8). Before considering the installation as completed, test for leaks.

Sanitario instalado (Fig. 8). Antes de considerar terminada la instalación probar su estanqueidad.

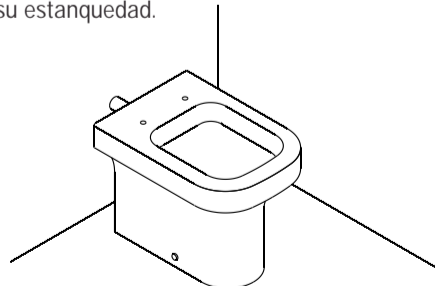

Fig. 8

Manutenção e Conservação

LIMPEZA DO ACABAMENTO:

Limpe periodicamente apenas com pano macio, água e sabão neutro. Não use palha de aço, sapólio ou produtos químicos.

Composição Básica

Louça: argila, feldspato, caulim, vidrados e corantes inorgânicos.

A Deca se reserva o direito de alterar este produto, sem prévio aviso.

Maintenance and Conservation

Finish surface cleaning: clean with a smooth cloth, water, and neutral soap only. Do not use steel wool, scouring powder, or chemical products.

Basic Composition

China: clay, feldspar, kaolin, glazes and inorganic dyes.

Deca reserves the right to change this product without previous notice.

Mantenimiento y Conservación

Limpieza: limpiar con un paño suave, agua y jabón neutro. No usar esponja de acero, abrasivos u otros productos químicos.

Composición Básica

Lavabo: arcilla, feldspato, caolín, vidriados y colorantes inorgánicos.

Deca se reserva el derecho de alterar lo producto sin aviso previo.

Certificado de Garantia

Os metais e louças sanitários DECA, produzidos dentro dos mais avançados padrões de tecnologia e qualidade, incorporando a experiência e a tradição de mais de meio século, são garantidos durante 10 anos, a partir da data de aquisição, comprovada mediante apresentação da nota fiscal de compra. Adicionalmente a garantia de 10 anos, a DECA oferece a cobertura dos custos de mão de obra dos serviços executados pela rede de Serviço Autorizado DECA, durante o primeiro ano de vigência desta garantia. Esta garantia aplica-se exclusivamente a produtos adquiridos a partir de 1995, sendo que a responsabilidade do fabricante restringe-se unicamente ao produto.

A presente garantia não será aplicada nas seguintes situações:

- Danos sofridos pelo produto em consequência de quedas acidentais, maus tratos, manuseio inadequado, instalação incorreta e erros de especificação;
- Danos causados aos acabamentos por limpeza inadequada (produtos químicos, solventes, abrasivos do tipo saponáceo, palha de aço, esponja dupla face);
- Peças que apresentem desgaste natural pelo uso regular, tais como: vedantes, gaxetas, anéis de vedação, guarnições, cunhas, mecanismos de vedação;
- Produtos que foram reparados por pessoas não autorizadas pelo Serviço Autorizado DECA;
- Aplicação de peças não originais ou inadequadas, ou ainda adaptação de peças adicionais sem autorização prévia do fabricante;
- Produtos instalados em locais onde a água é considerada não potável ou contenha impurezas e substâncias estranhas à mesma, que ocasione o mau funcionamento do produto;
- Objetos estranhos no interior do produto que prejudiquem ou impossibilitem o seu funcionamento.
- Produtos instalados para USO PÚBLICO, que terão os períodos de garantia reduzidos em 50%.

Ocorrendo eventual necessidade de manutenção em seu produto, utilize a rede de Postos de Serviço Autorizado DECA, ou contate nossos outros serviços para quaisquer esclarecimentos.

Este Certificado é válido em todo o Território Nacional.

DURATEX S.A.

Escritório Comercial: R. Comendador Souza, 57 - CEP 05037-090

São Paulo-SP - Fone: 55 (11) 3874-1600

LJ I : Av. Antonio Frederico Ozanan, 11900 - CEP: 13213-030

Jundiaí-SP - CNPJ: 97.837.181/0022-71 - Inscr. Est.: 407.489.356.119

LS: Av. das Indústrias, 264 - CEP: 93032-560

São Leopoldo-RS - CNPJ: 97.837.181/0027-86 - Inscr. Est.: 124.026.135.4

LJ II: R. Honorato Splendorin, 189 - CEP 13218-360

Jundiaí-SP - CNPJ: 97.837.181/0031-62 - Inscr. Est.: 407.504.258.119

LR: Tronco Distribuidor Rodovia Norte km 01, s/nº - CEP: 54590-000

Cabo de Santo Agostinho-PE - CNPJ: 97.837.181/0029-48 - Inscr. Est.: 39.963.284

LP: R. José Antonio Ferreira de Miranda, 1457 - CEP: 58.082-797

João Pessoa-PB - CNPJ: 97.837.181/0039-10 - Inscr. Est.: 161.761.720

LQ: Rodovia Presidente Dutra, Km. 197 - CEP: 26373-320

Queimados - RJ CNPJ: 97.837.181/0032-43 - Inscr. Est.: 79.087.041

Indústria Brasileira



SERVIÇO AUTORIZADO
deca | hydra

ATENDIMENTO AO CONSUMIDOR

Ligue grátis 0800 011 7073 ou
envie email para deca@deca.com.br
visite nosso site: www.deca.com.br



7738910914 - XXX
YYYYYYY