

CAIXA ACOPLADA MONOCROMATICA AXIS/PIANO/

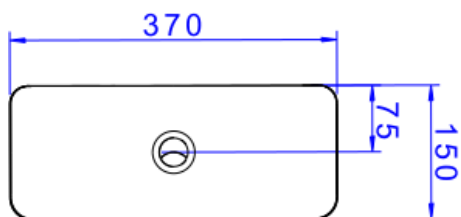

Foto Ilustrativa

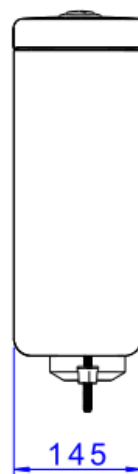
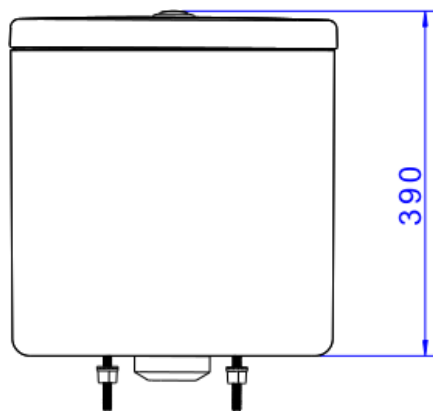

Desenho Técnico

DESCRIÇÃO:

CAIXA ACOPLADA MONOCROMATICA AXIS/PIANO/

ESPECIFICAÇÕES:

Linha: Axis/Living/Piano/Polo/Quadra/Unic

Dimensões(AxLxC): 390mm X 150mm X 370mm

Acabamento: Branco (CD.21F.BR.17)

Material: Argila, feldspato, caulim, vidrados e corantes inorgânicos.

Peso líquido: 14.192

Peso bruto: 14.722

Número Norma / Decreto: NBR15491

Pressão mín/max: 3 - 40 MCA

Bitola de entrada de água: 1/2" - DN15

Site: <https://www.deca.com.br>

Atendimento ao cliente: 0800-011-7073