

TORN LAV MESA FECH AUTOMAT DN15 LINK-CR

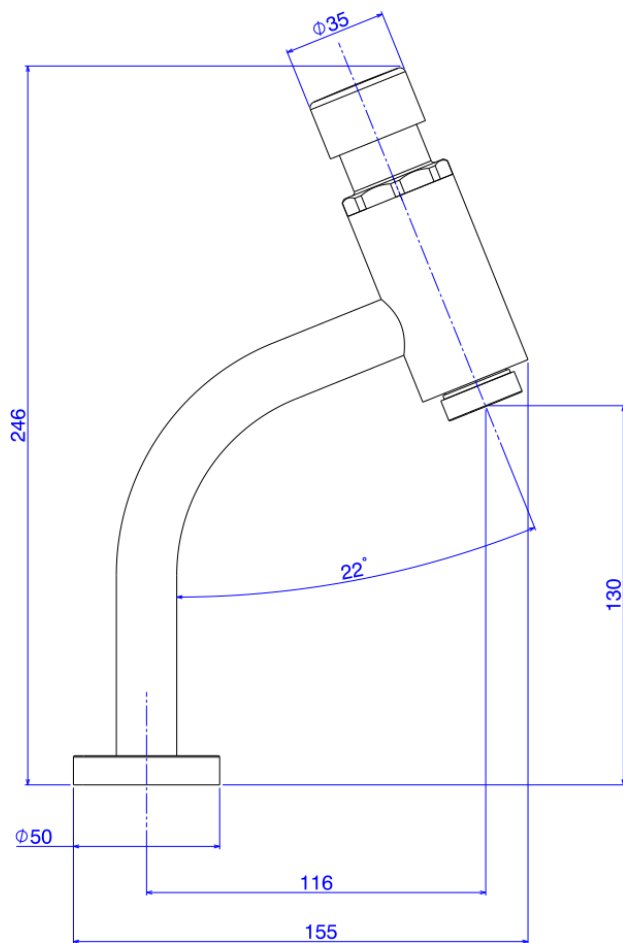

Foto Ilustrativa



Desenho Técnico

DESCRIÇÃO:

TORN LAV MESA FECH AUTOMAT DN15 LINK-CR

ESPECIFICAÇÕES:

Linha: Decamatic Link

Dimensões(AxLxC): 238mm X 50mm X 155mm

Acabamento: Cromado (1172.C.LNK)

Material: Liga de Cobre (bronze e latão); Plásticos de Engenharia; Elastômeros

Peso líquido: 0.921

Peso bruto: 1.143

Número Norma / Decreto: NBR-13713

Pressão mín/max: 2 - 40 MCA

Bitola de entrada de água: 1/2" - DN15

Informações complementares:

- Produto eficiente, aliando conforto à economia de água.
- Indicado para hospitais.
- Indicado para ambientes públicos.

Site: <https://www.deca.com.br>

Atendimento ao cliente: 0800-011-7073