

TORN LAV MESA FECH AUT DN15 DECAMATIC-CR

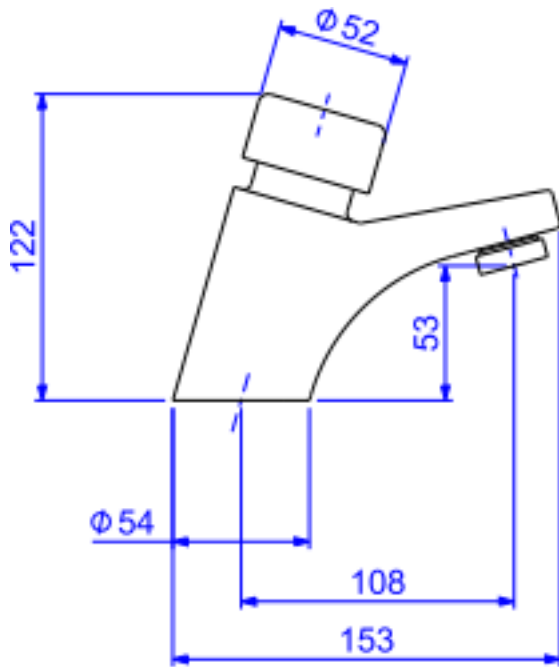

Foto Ilustrativa



Desenho Técnico

DESCRIÇÃO:

TORN LAV MESA FECH AUT DN15 DECAMATIC-CR

ESPECIFICAÇÕES:

Linha: Decamatic(Usó Público)

Dimensões(AxLxC): 122mm X 54mm X 153mm

Acabamento: Cromado (1170.C)

Material: Liga de Cobre (bronze e latão),Plásticos de Engenharia,Elastômeros

Peso líquido: 1.305

Peso bruto: 1.418

Número Norma / Decreto: NBR13713

Pressão mín/max: 2 - 40 MCA

Bitola de entrada de água: 1/2" - DN15

Site: <https://www.deca.com.br>

Atendimento ao cliente: 0800-011-7073