

## Instalação

### 1 Como proceder a troca do reparo: (Válvulas Hydra Max, Clean, Pro, Base e Duo)

- Feche o registro da válvula.
- Remova a canopla, soltando os parafusos.
- Solte o parafuso acionador, a cruzeta e a mola.
- Solte a tampa e remova o conjunto do êmbolo.

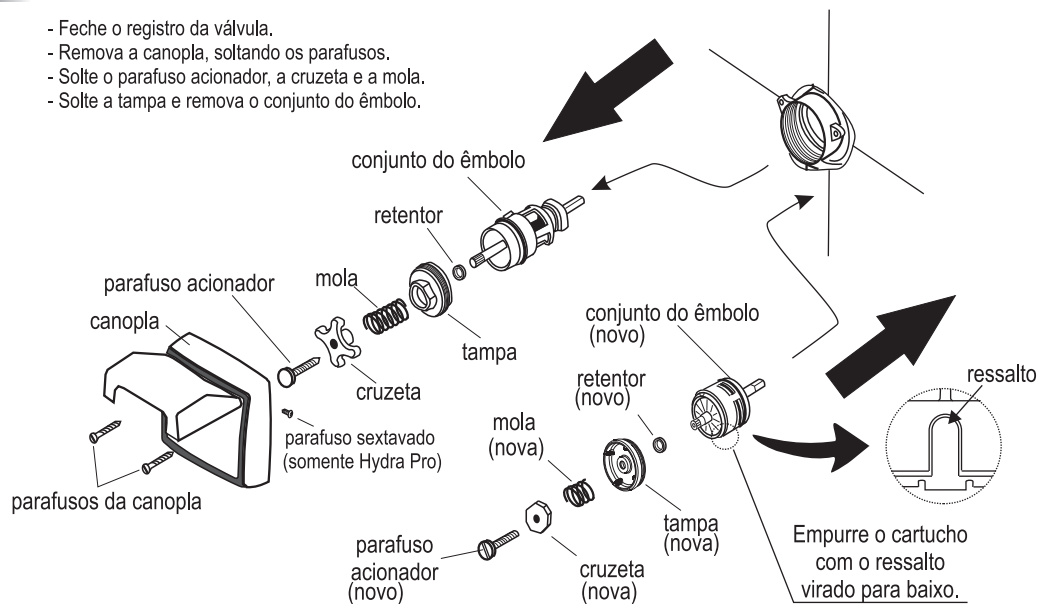

### 2 Para rosquear a tampa, utilize a chave da sede Deca (4654.001 vendida separadamente) ou um alicate bomba d'água, conforme desenhos abaixo:

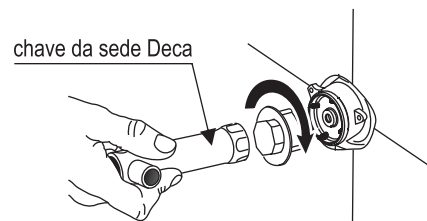

### Cuidado para não danificar o anel de borracha.



### 3 Fixe a base do acabamento conforme indicado abaixo:

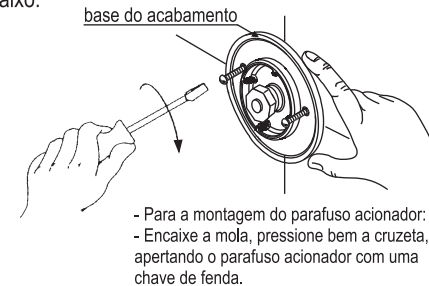

### 4 Para regular o parafuso acionador da descarga, encoste o gabarito na base conforme indicado no desenho e gire o parafuso até o mesmo encostar no gabarito.

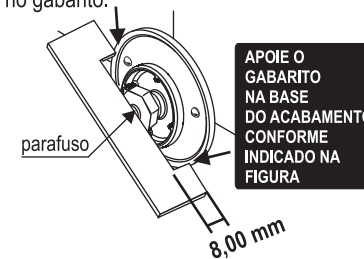

ATENÇÃO: PARA O PERFEITO FUNCIONAMENTO DA VÁLVULA REGULE O PARAFUSO ACIONADOR NA MEDIDA INDICADA ACIMA.

## Regulagem

Regule a vazão adequada, abrindo ou fechando o registro integrado.

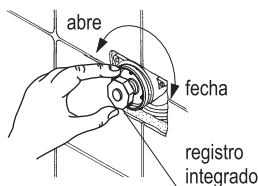

- Feche o registro.
- Abra o registro conforme o nº de voltas indicado na tabela abaixo.

Na tabela abaixo verifique o número médio de voltas para abertura do registro de acordo com a pressão estática.

Pressão kPa estática (m.c.a.)	400 40	180 18	100 10	80 8	60 6	40 4	20 2
Nº de voltas do registro integrado (sentido horário)	¾ a	1 a	1 ½ a	1 ½ a	2 ½ a	* 8 ¼	* 8 ¼

\* Registro totalmente aberto.

## Instalação do Acabamento

Para instalar o acabamento encaixe-o na base (fig.1), alinhando-o na posição desejada, fixe-o apertando o parafuso com a chave sextavada (que acompanha o produto) (fig.2).

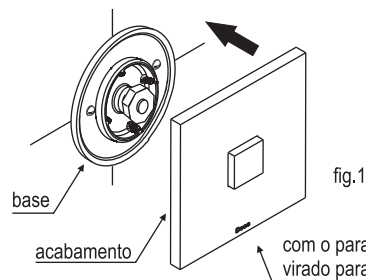

fig.1

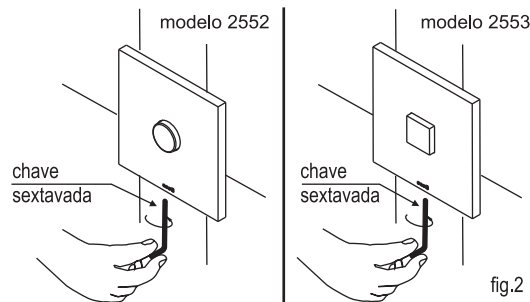

fig.2

## Funcionamento e uso

O que fazer antes de chamar a Assistência Técnica.

Situação	Causa	Solução
A válvula não dá descarga.	Registro fechado.	Regule o registro conforme vazão necessária.
	Parafuso acionador desregulado.	Retire o acabamento e repita o item 4 da instalação.
Válvula disparada /vazando.	Parafuso acionador desregulado.	Retire o acabamento e repita o item 4 da instalação.

## Limpeza do Acabamento:



Limpe periodicamente, pelo menos uma vez por semana apenas com pano macio, água e sabão neutro. Não use palha de aço, sapólio ou produtos químicos.

## Composição Básica

Ligas de Cobre (Bronze e Latão), Plásticos de Engenharia e Elastômeros.



A Deca se reserva o direito de alterar os produtos deste manual, sem prévio aviso

**ATENDIMENTO AO CONSUMIDOR**  
Ligue Grátis: 0800-011-7073  
Visite Nosso Site:  
[www.deca.com.br](http://www.deca.com.br)

DURATEX S.A.  
Escritório Comercial: R. Comendador Souza, 57  
CEP 05037-090 - São Paulo - SP  
Fone: 55 (11) 3874-1600  
MS: R. Comendador Souza, 135 - CEP: 05037-090 -  
São Paulo - SP  
CNPJ: 97.837.181/0018-95 - I.E.: 148.716.568.114  
MP: Av. Antônio Frederico Ozanan, 12.000  
CEP: 13213-030  
Jundiaí-SP - CNPJ: 97.837.181/0021-90  
I.E.: 407.489.347.118  
MJ: Rua Rodolfo Anselmo, 385 - Jardim Emilia  
CEP 12321-510 - Jacareí-SP  
CNPJ: 97.837.181/0041-34 - I.E.: 392.135.285.115  
Indústria Brasileira

0276,3190,0715

# DECA SLIM

## KIT CONVERSOR

HYDRA MAX ➔ DECA SLIM

deca

FOLHETO DE INSTRUÇÕES

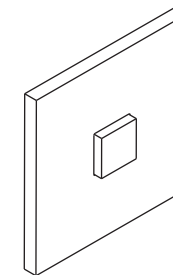

- Mecanismo com tecnologia e qualidade Hydra
- Design diferenciado - espessura mínima
- 2 opções de utilização: horizontal e diagonal
- Acionamento suave com um simples toque no botão
- Válvula Econômica: Possui Registro Integrado para Regulagem da Vazão e Manutenção
- Mecanismo de Fechamento Automático: Dispensa Regulagem, Limpeza e Lubrificação