

KIT CHUV ACQUA PLUS

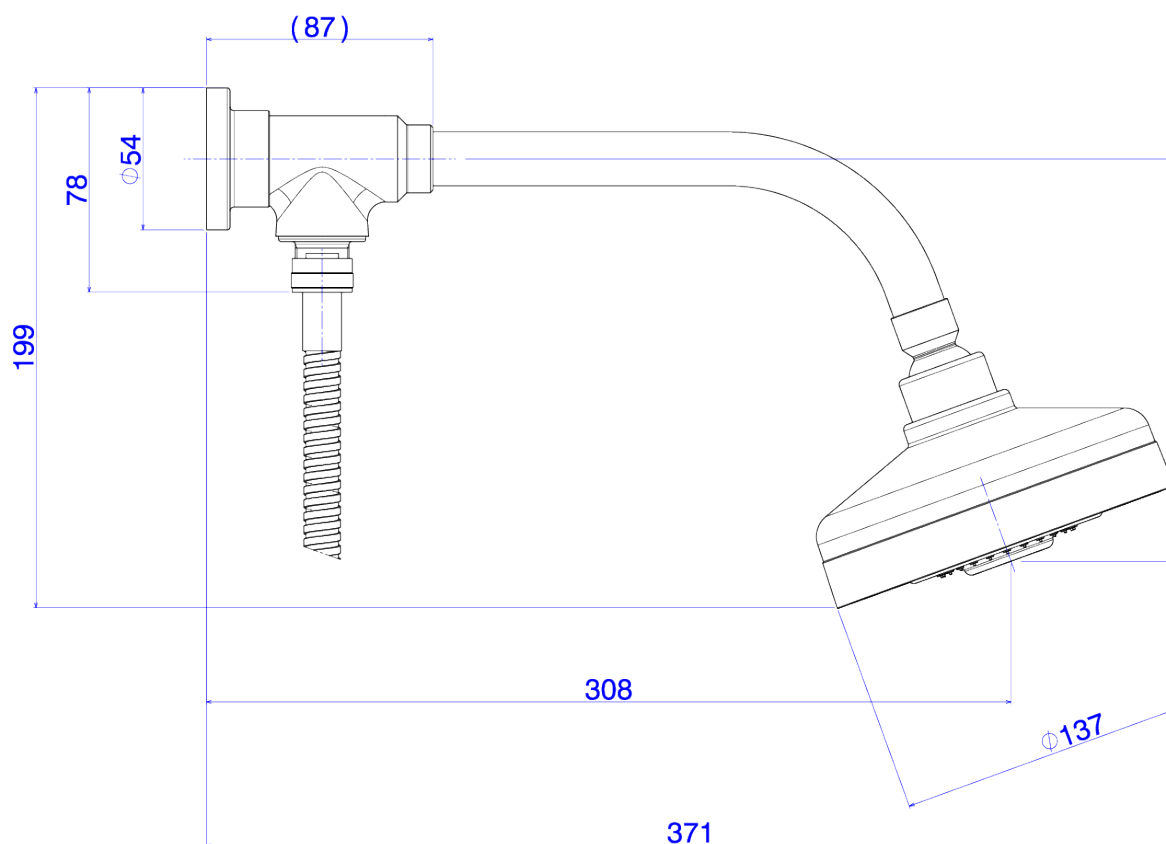

Foto Ilustrativa

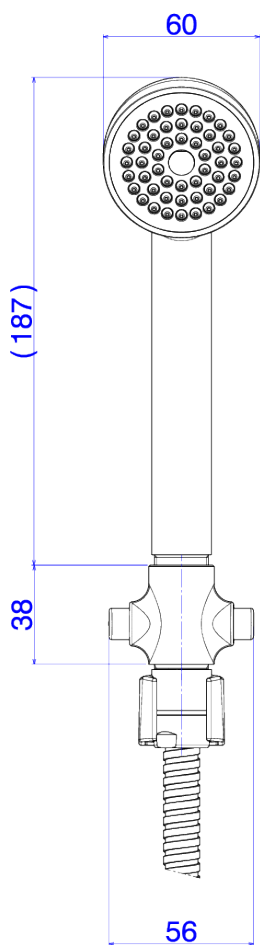

Desenho Técnico

DESCRIÇÃO:

KIT CHUV ACQUA PLUS

ESPECIFICAÇÕES:

Linha: Chuveiro Acqua Plus

Dimensões(AxLxC): 199mm X 137mm X 371mm

Acabamento: Cromado (1990.C.STD.KIT)

Material: Liga cobre (bronze e latão),Aço,Plástico de Engenharia,Elastômeros

Número Norma / Decreto: NBR15206

Pressão mín/max: 6 - 40 MCA

Bitola de entrada de água: 1/2" - DN15

Curva de vazão: 14 a 60

Site: <https://www.deca.com.br>

Atendimento ao cliente:0800-011-7073